

CS2

Container Separator



CS2 容器セパレーター

CS2 (びんセパレーター) は、検査機に入る前に円形びんと非円形容器のスペーシングを管理する装置となります。サーボ駆動のCS2は、スタンドアローンもしくは、Flexinspectマシンと統合して使用することができます。CS2は、最大350個/分の容器を処理できます。

特徴

- 左もしくは右流れに対応
- エンコーダ制御による可変速調整によりコンベヤの速度に応じた正確なスペーシングを実行
- コンベアへ直接取付が可能
- リニアコンベアの長さ 350mm (13.7") 以内に収まるコンパクト設計

ウェアレンジ

- 高さ: 40mm - 440mm (1.5" - 17.3")
- びん直径: 15mm - 160mm (0.5" - 6.2")

仕様

- スピード 1m/s (39.3"/s) 最大
- 最大350本/分
- コントロールボックスの寸法 L 380mm (14.9") x W 261mm (10.2") x H 520mm (20.4")
- セパレータの寸法 L 334mm (13.1") x W 746mm (29.3")
- 保護等級: IP 50

電力条件

- 230VAC単相 50/60hz 標準- ご要望に応じて電圧調整可
- 16A

環境条件

- 温度 5C - 最大 50°C (41 - 122°F)
- 相対湿度- 最大 95%

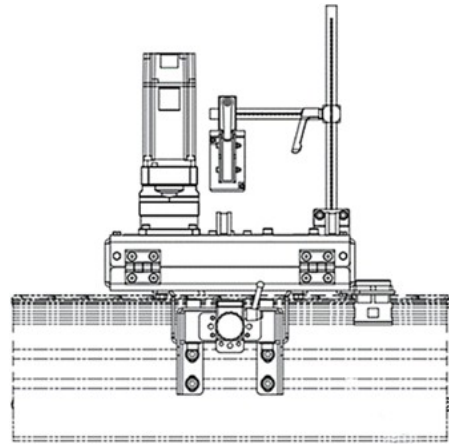
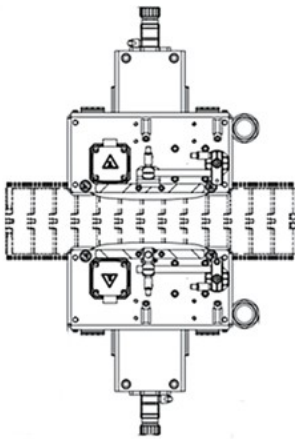
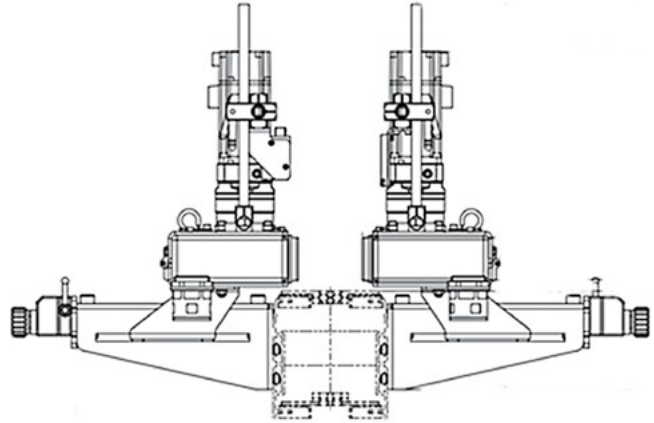
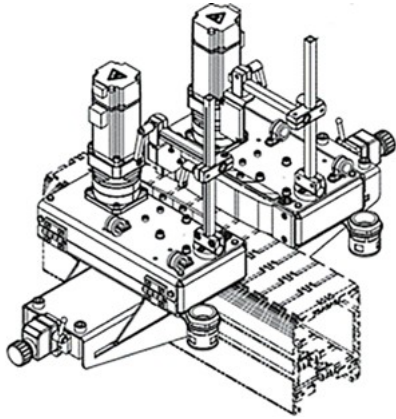

www.bucheremhartglass.com

Bucher Emhart Glass
Hinterbergstrasse 22
CH-6312 Steinhausen

Telephone: +41 41 749 42 00
Fax: +41 41 749 42 71
webmaster@bucheremhartglass.com
www.bucheremhartglass.com